

Wenn's um Fördern, Aufbereiten, Wiegen und Verpacken von Kartoffeln geht ...  
Beratung & Planung  
Verkauf & Service  
Herstellung & Montage

**DITTMER**  
**UMWELTECHNIK GMBH**



## Elektronische Absackwaage MONO - E 210 - V12

vielseitige Waage mit einfacher Bedienung

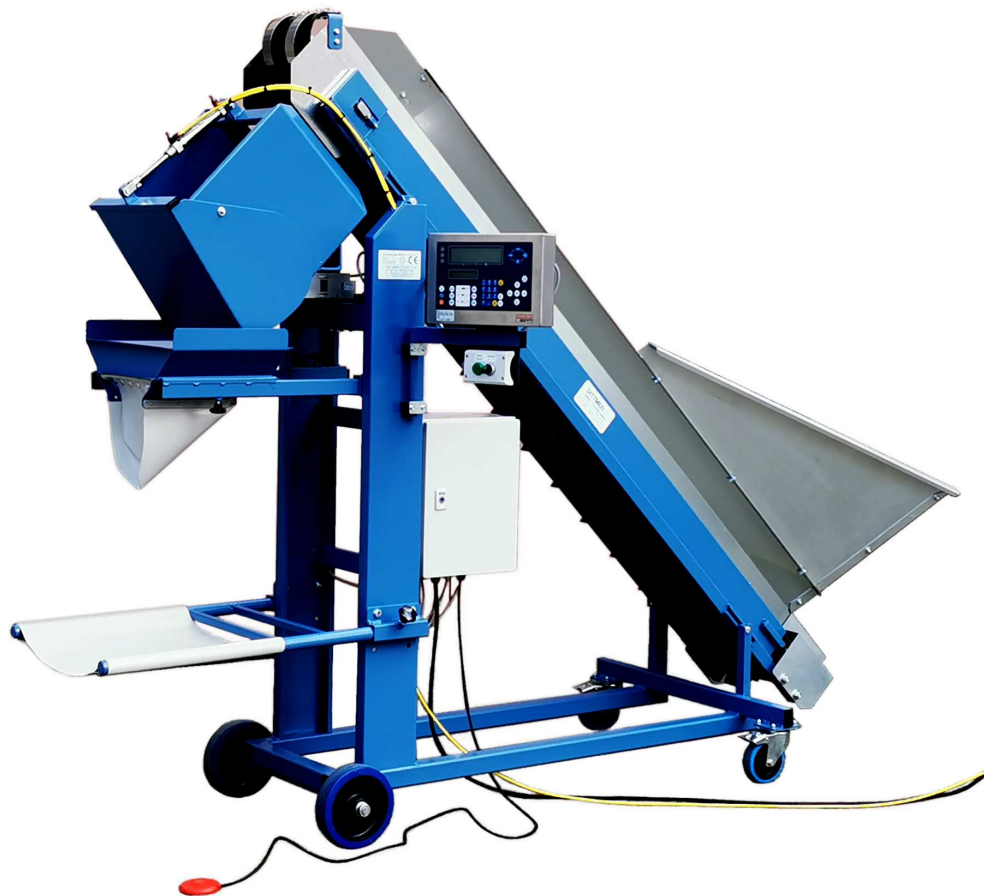

### Merkmale :

- Automatische Absackwaage für Kartoffeln und Zwiebeln
- Wiegebereich 1 bis 12,5 kg bei Kartoffeln
- Vorwiegebehälter mit kurzen Rollstrecken und Polsterung
- Stufenlose Gewichtseingabe über Zehnertastatur
- Hohe Wiegegenauigkeit durch 3 Geschwindigkeiten
- Förderband mit 2 versetzten Stollenreihen
- Entleerung über Fußschalter und Druckluftzylinder
- Leicht wechselbare Auslauftrichter als Einschub
- Höhenverstellbare, gummierte Sackauflage
- Digitale Gewichtsanzeige
- Deutsche Wiegetechnik
- Automatische Nullnachführung bei Verschmutzung

Dittmer Umwelttechnik GmbH  
Geschäftsführer : Erich Dittmer  
**mail : [mail@Dittmer-Umwelttechnik.de](mailto:mail@Dittmer-Umwelttechnik.de)**  
**www : [Dittmer-Umwelttechnik.de](http://Dittmer-Umwelttechnik.de)**

**Büro :** D - 29525 Uelzen  
Hugo-Steinfeld-Str. 27  
Tel. 0581 - 78143  
Fax 0581 - 74865

**Werkstatt :** D - 29565 Wriedel,  
Hauptstraße 1  
Tel. 05829 - 732  
**Mobil -Tel :** 0162 83 06 386

## Technische Daten MONO - E 210 - V12 :

- Waage :
  - Wiegeeinheit mit robuster Plattformwiegezele
  - Digitale Gewichtsanzeige Rhewa 83sigma
  - 3 Sollgewichte über Funktionstasten abrufbar
  - Zehnertastatur zur Eingabe des Sollgewichtes
- Dosierung :
  - Förderband 210 mm breit mit 2 versetzten Stollenreihen und 3 Geschwindigkeiten
- Wiegebereich :
  - 1,0 bis 15 kg bei Kartoffeln
- Toleranz :
  - kein Untergewicht, typische Plustoleranz ca 2-3 % bei 5 kg
- Leistung :
  - ca 0,6 t/h bei 2,5 kg
  - ca 2 t/h bei 12,5 kg
- Fahrwerk :
  - mit 2 Lenkrollen  $\varnothing$  125 mm- und 2 Bockrollen  $\varnothing$  200 mm
- Anschluß :
  - Drehstrom 400 V / 50 Hz ca 0,22 kW
- Gewicht :
  - ca 220 kg
- Lackierung :
  - Blau RAL 5007

### Zusatzausrüstung auf Wunsch :

- Kompressor mit 20 l Speicher
- Auslaufeinschub für Kleinpackungen 2,5 + 5 kg
- Auslaufeinschub  $\varnothing$  250 mm für Säcke 12,5 kg

### Maße :

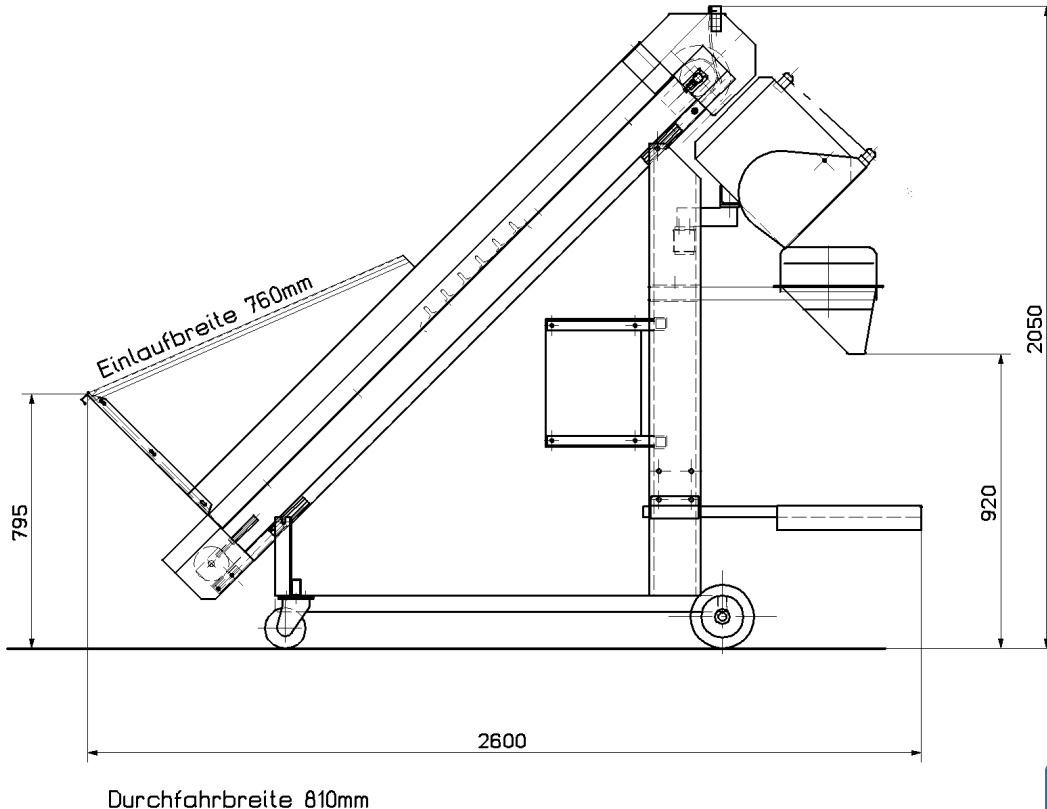

**... Technik für den Menschen**



© DITTMER UMWELTECHNIK GMBH, 29525 Uelzen  
Stand 01.07.2022  
Technische Änderungen vorbehalten